

***INFORMATION HANDBOOK
UNDER
RIGHT TO INFORMATION ACT 2005
FOR M.P.POWER GENERATING CO.LTD.,
JABALPUR***

v/; k 1
i Zrkouk

Chapter 1
Introduction

1.1	<p>हस्तपुस्तिका की पृष्ठभूमि पर प्रकाश (सूचना का अधिकार अधिनियम – 2005)</p> <p><i>1 pūk dk vī/klj vī/ku; e 2005] 21-6-2005 l s vī/kr/ō ē vī pōk gSA bl vī/ku; e dh /hī/ē 1/2 ds vuq/ij 17 fclhqfooj. ldk Manual 1/2 cuk s t kus gSA bl ifjī; ē Hīr l jclj } jīk gSMqī dk , d vī/kr/ō l k cuk k x; k gSA ft l ds vī/kr/ō ij o/kr fooj. ldk Manual 1/2 cuk s t kus gSA</i></p> <p><i>mī jōr ds ifjīkyu ē ē-izikt u-dāy- l s l vī/kr/ō 17 fclhqfooj. ldk Manual 1/2 o/kyh gSMqī cuk h x; h gSA</i></p>
1.1.	<p>The background of this hand-book:</p> <p>Right to Information Act – 2005 has come into force from 21.06.2005. As per clause 4(1) of this act; manual(s) on 17 points are to be prepared. In this regard a draft model of a handbook has been prepared by the Govt. of India, according to which the requisite manuals are to be prepared.</p> <p>In compliance to above, this handbook comprising 17 no. Manuals has been prepared in respect of M.P.Power Generating Company Limited.</p>
1.2	<p><i>glri/krdk dk mī; bl glri/krdk dk mī; l 1 pūk dk vī/klj vī/ku; e 2005 ds ifjīkyu ē ukxfjdlā dk ē-izikt adāy- l s l vī/kr/ō l pūk i nku djuk gSA</i></p>
1.2.	<p>Objective / purpose of this hand-book:</p> <p>The objective of this handbook is to provide information related to M.P.Power Generating Company Limited in compliance of Right to Information Act – 2005.</p>
1.3	<p><i>; g glri/krdk fdu 0 fdr; kē l l/ku/ē l x Bulā bī; kīn ds fy; s mī; l x h gSA</i></p> <p><i>pācl l 1 pūk dk vī/klj vī/ku; e 2005 Hīr ds l Hī ukxfjdlā 1/2 ēw, oā d'ējī jī; dk Nī/ēj 1/2 ds fy; s gSA ; g glri/krdk Hīr ds l Hī ukxfjdlā 1/2 ēw, oā d'ējī jī; dk Nī/ēj 1/2 ds fy; s gSA vī os bl glri/krdk dk mī; l x dj l drs gSA</i></p>
1.3.	<p>The intended users of this hand-book:</p> <p>Since the Right to Information Act – 2005 is for all the Citizen of India (except the State of Jammu and Kashmir), the hand book is intended for all the Citizen of India (except the State of Jammu and Kashmir) and they can be user of this handbook.</p>
1.4	<p>हस्तपुस्तिका का प्रारूप</p> <p>इस हस्तपुस्तिका के बनाने हेतु भारत सरकार द्वारा 17 fclhqfooj. ldk Manual 1/2 dh Vēy/ ds : l k ē मार्गदर्शन दिया गया है, तदनुसार हस्तपुस्तिका बनायी गयी है । यह हस्तपुस्तिका, निम्नलिखित 17 fclhqfooj. ldk Manual 1/2 'Wey gSA</p> <p>अध्याय 1 अ. संरचनागत ढांचा । ब. कार्यालय के अनुभाग का कार्य क्षेत्र ।</p> <p>अध्याय 2. अधिकारियों का कार्य क्षेत्र ।</p> <p>अध्याय 3. विनिष्चय करने की प्रक्रिया ।</p> <p>अध्याय 4. समय सीमा मानक, गुणवत्ता मानक, वार्षिक परिमाण लक्ष्य ।</p> <p>अध्याय 5. संगठन के कार्य संचालन के लिये निर्धारित किये गये अधिनियम, नियम, विनियम, निर्देशिकायें विभिन्न परिपत्र आदि की सूची ।</p> <p>अध्याय 6. विभाग के नियंत्रण में अथवा विभाग द्वारा धारित विभिन्न श्रेणी के अभिलेखों/प्रलेखों की सूची/विवरण ।</p> <p>अध्याय 7. जन प्रतिनिधियों की सदस्यता से संबद्ध परामर्षदात्री समितियों की संरचना /ढांचा ।</p> <p>अध्याय 8. मंडल परिषद, समिति आदि का नाम तथा उनके सदस्यों के नाम एवं योग्यतायें ।</p> <p>अध्याय 9. मासिक पारिश्रमिक एवं क्षतिपूर्ति ।</p> <p>अध्याय 10. अधिकारियों एवं कर्मचारियों की सूची ।</p> <p>अध्याय 11. वार्षिक बजट आवंटन एवं व्यय पत्रक ।</p>

	<p>अध्याय 12 सहायिकी कार्यक्रम एवं इसके फायदाग्राही निष्पादन की रीति इसमें आवंटित राशि, और ऐसे कार्यक्रम के फायदाग्राहियों के ब्यौरे सहित ।</p> <p>अध्याय 13. अनुदत्त रियायतों के प्रकार एवं उनके प्राप्तिकर्ताओं की सूची ।</p> <p>अध्याय 14. कार्यालय में उपलब्ध सूचना संबंधी ब्यौरे ।</p> <p>अध्याय 15. सूचना प्राप्त करने हेतु नागरिकों के लिये उपलब्ध सुविधायें ।</p> <p>अध्याय 16. नोडल अधिकारी, म.प्र.पा.ज.कं.लि., लोक सूचना अधिकारी, म.प्र.पा.ज.कं.लि. से संबंधित सूचना ।</p> <p>अध्याय 17. नागरिकों की सुविधा से संबंधित अन्य सूचना ।</p>
1.4.	<p>Organisation of the information in this hand-book:</p> <p>The guideline for preparation of the handbook has been given by The Govt. of India in the form of a templet of manuals on 17 points, so the organisation of the information has been done accordingly. The hand book comprises manuals on 17 points listed below:</p> <p>(Manual - 1) - Particulars of Organization, Functions and Duties.</p> <p>(Manual - 2) - Powers and Duties of Officers and Employees.</p> <p>(Manual - 3) - Rules, Regulations, Instructions, Manual and Records, for Discharging Functions.</p> <p>(Manual - 4) - Particulars of any arrangement that exists for consultationwith, or representation by, the members of the public in relation to the formulation of its policy or implementation thereof.</p> <p>(Manual - 5) - A statement of the categories of documents that are held by it or under its control.</p> <p>(Manual – 6) - A statement of boards, council, committees and other bodies constituted as its part.</p> <p>(Manual - 7) - The names, designations and other particulars of the Public Information Officers.</p> <p>(Manual - 8) - Procedure followed in Decision Making Process.</p> <p>(Manual - 9) - Directory of Officers and Employee.</p> <p>(Manual -10)-The Monthly Remuneration Received By Each of its Officers and Employees, Including the System of Compensation as provided in Regulations.</p> <p>(Manual -11) -The Budget Allocated to each Agency (Particulars of all plans, proposed expenditures and reports on disbursement made).</p> <p>(Manual -12) - The Manner of Execution of Subsidy Programmes.</p> <p>(Manual -13)-Particulars of Recipients of Concessions, permits or authorization granted by it.</p> <p>(Manual -14) - Norms set by it for the discharge of its functions.</p> <p>(Manual -15) - Information available in an electronic form.</p> <p>(Manual -16) - Particulars of the facilities available to citizens for obtaining information.</p> <p>(Manual -17) - Other Useful Information.</p>
1.5	<p>परिभाषाएं (कृपया हस्तपुस्तिका में प्रयोग करी गयी शब्दावली को पारिभाषित करें)</p> <p>सूचना का अधिकार अधिनियम- (2005) <i>ds vud kj A</i></p>

1.5.	<p>Definitions (definitions of various terms used in the hand-book) :</p> <p>As per "Right to Information Act 2005" .</p>
1.6	<p>हस्तपुस्तिका में समायोजित विषयों के संबंध में विस्तृत जानकारी तथा अन्य जानकारियों के लिये संपर्क व्यक्ति ।</p> <p>कार्यालय अतिरिक्त सचिव, , म.प्र.पा.ज.कं.लि. जबलपुर .में पदस्थ श्री अरविंद ब्यौहार कार्यपालन यंत्री से हस्तपुस्तिका में समायोजित विषयों के संबंध में विस्तृत जानकारी तथा अन्य जानकारियों के लिये संपर्क किया जा सकता है ।</p>
1.6.	<p>Contact person in case some body wants to get more information on topics covered in the handbook as well as other information also.</p> <p>Shri Arvind Beohar, Executive Engineer, O/o Addl.Secy, MPPGCL, JABALPUR , may be contacted to get more information on topics covered in this hand book as well as for other information also related to, MPPGCL.</p>
1.7	<p>हस्तपुस्तिका में उपलब्ध जानकारी के अतिरिक्त सूचना प्राप्त करने की विधि एवं शुल्क ।</p> <p>सूचना का अधिकार अधिनियम- 2005 <i>dsvuñ kj A</i></p>
1.7.	<p>Procedure and Fee Structure for getting information not available in the hand-book.</p> <p>As per "Right to Information Act 2005" ..</p>

*v/; k & 2 1/2 %sqy &1½
1 xBu dh fo' W'V; ka) dR; , oadrD*

**Chapter - 2 (Manual - 1)
Particulars of Organization, Functions and Duties**

2.1. लोक प्राधिकरण के उद्देश्य

2.1. **Objective / Purpose of M.P.Power Generating Company Limited:**

OBJECTIVE: The objective of the company are :-

1. To maximize the power generation economically, efficiently & ecofriendly.
2. To implement renovation & modernisation of generation units & enhance their performance.
3. To increase power generation capacity to meet the projected economic growth & social development in the state, on a sustainable basis.

2.2. लोक प्राधिकरण का मिशन/विजन

2.2. **Mission / Vision Statement of the MPPGCL:**

VISION

“TO ENSURE SUSTAINED GROWTH OF THE STATE OF M.P. BY PROVIDING ECONOMICAL, RELIABLE AND QUALITY POWER.”

2.3. लोक प्राधिकरण का संक्षिप्त इतिहास और इसके गठन का प्रसंग

2.3. **Brief history of the MPPGCL and context of its formation:**

The Company has been incorporated as a part of the implementation of the power sector reform in Madhya Pradesh initiated by the Government of Madhya Pradesh.

- The Company has taken over the Generation activities of MPSEB.
- The Company is a public company fully owned by Govt. of M.P.
- The Company was incorporated on 22.11.2001.
- The Company obtained the Certificate of Commencement of Business on 16-07-2002.
- The Registered office of the Company is at Shakti-Bhawan, Rampur, Jabalpur.
- The Authorized Capital of the Company at present is Rs. 2,500 Cr. (Two Thousand Five Hundred Crore) divided into 2,500,00,000 Shares of Rs.100 each.
- The issued, subscribed and paid up capital is Rs.1,278 Cr. (One Thousand Seventy Eight Crore) divided into 1,278,00,000 shares of Rs.100 each.
- The Govt. of MP vide Gazett Notification (Extraordinary) No. 226 notified order no. 3679/FRS/ 18/13/2002 Dtd. 31-05-2005 to give effect to the reorganization of the Madhya Pradesh State Electricity Board. The Para2(a) of the said order is reproduced below :

“With effect from 01.06.2005 (the effective date) the function of Generation of electricity as specified in schedule A to the Transfer Scheme Rules, 2003, shall be conducted and shall be carried on by Madhya Pradesh Power Generating Company Limited as its own business and not as an agent of or on behalf of the Madhya Pradesh State Electricity Board”

- The opening balance sheet of Madhya Pradesh Power Generating Company Limited as on 31.05.2005 has also been notified
- Accordingly, the Company has started functioning independently, from 01-06-2005.

2.4. लोक प्राधिकरण के कर्तव्य

orZku esLEWtir FleZy rFlk gk My ikoj LV'sku eslo-g mlt knu / muck l pkyu / l dthj. k rFlk iqZrFlku A jkt; eslct yh dli c<rh ekx dls j juk djusgrqde ykxr esubZifj; kt uk yxkuk A

2.4. Duties of the MPPGCL:

To generate electricity at its thermal and hydel power stations; their operation, maintenance and renovation. To construct new power stations for the purpose of generation of electricity.

2.5. लोक प्राधिकरण के मुख्य कृत्य

अधिसूचना क्रमांक-3679/एफआरएस/18/13/2002 दिनांक 31/05/2005 द्वारा म.प्र.पा.ज.कं.लि., म.प्र.रा.वि.म. से विलग, को दिनांक 1/6/2005 से स्वायत्ता, निम्नलिखित कार्य के साथ दी गयी है :-
ट्रान्सफर स्कीम रूल्स 2003 के पैड्यूल-ए में दर्शाये अनुसार विद्युत का उत्पादन, म.प्र.पा.ज.कं.लि द्वारा किया जायेगा एवं म.प्र.पा.ज.कं.लि द्वारा इसे स्वयं के व्यापार के तौर किया जायेगा, न कि म.प्र.रा.वि.म. के प्रतिनिधि के तौर पर ।

2.5. Main activities / functions of the MPPGCL:

Vide Notification No. 3679/FRS/18/13/2002 dated 31.05.2005, the MPPGCL carved out of MPSEB, has been given autonomy with effect from 01.06.2005 with following function:-

Generation of Electricity as specified in schedule A to the Transfer Scheme Rules, 2003 shall be conducted and shall be carried on by MPPGCL as its own business and not as an agent of MPSEB.

2.6. लोक प्राधिकरण द्वारा प्रदत्त सेवाओं की सूची एवं उनका संक्षिप्त विवरण ।

नागरिकों को विद्युत के उत्पादन से संबंधित सीधे कोई सेवा नहीं दी जाती है ।

2.6. List of services being provided by the MPPGCL with a brief write-up on them.

There are no any direct services being provided to public related to electricity generation. This is not in the perview of MPPGCL.

2.7.

संगठनात्मक ढांचा

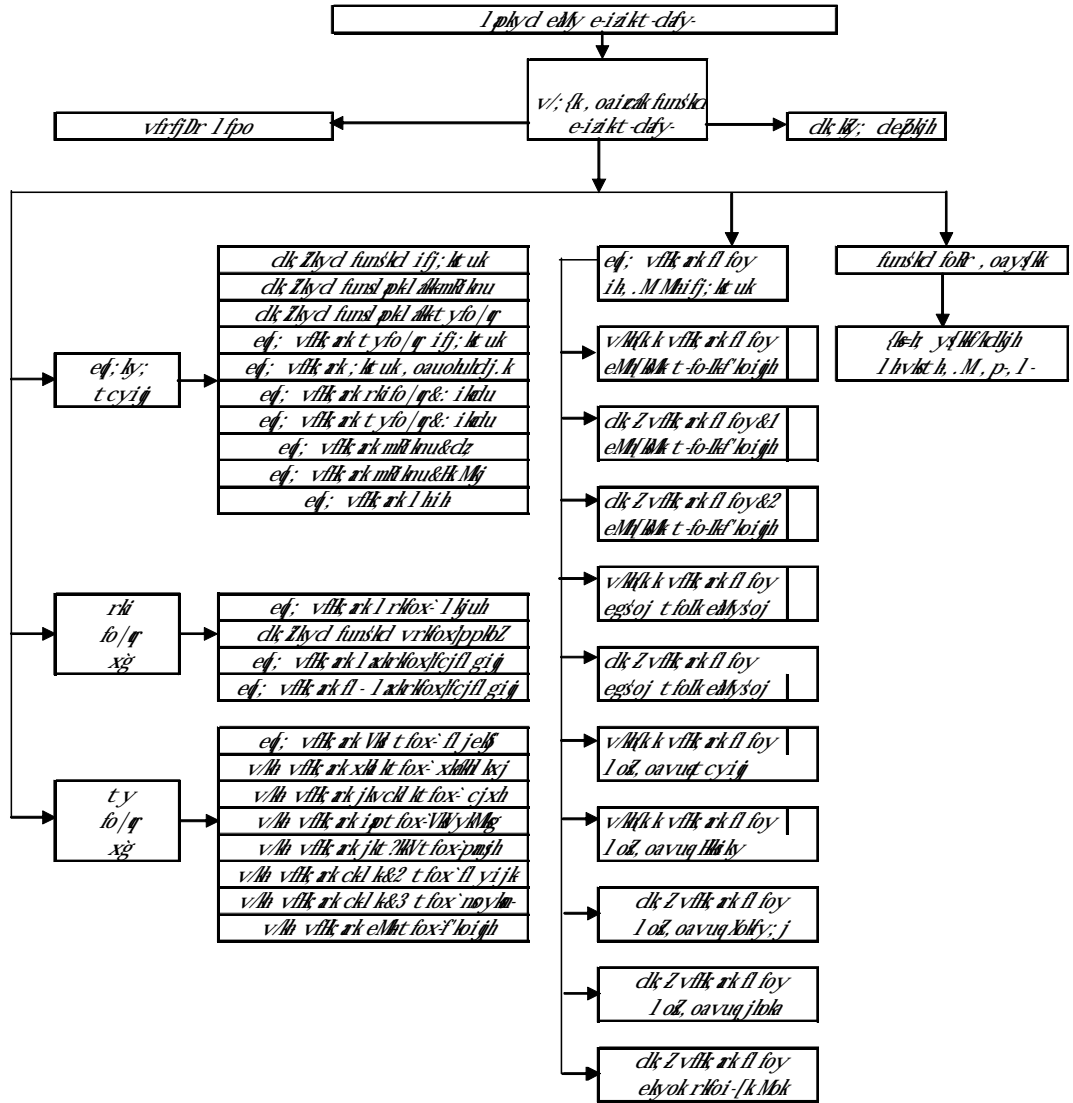

लोक प्राधिकरण के विभिन्न स्तरों (शपासन, निदेशालय, क्षेत्र, जिला, ब्लाक आदि) पर संगठनात्मक ढांचा (जहां लागू हो)

2.7. **Organizational Structure Diagram at various levels namely State, directorate, region district, block etc (whichever is applicable).**

ORGANISATIONAL SET UP

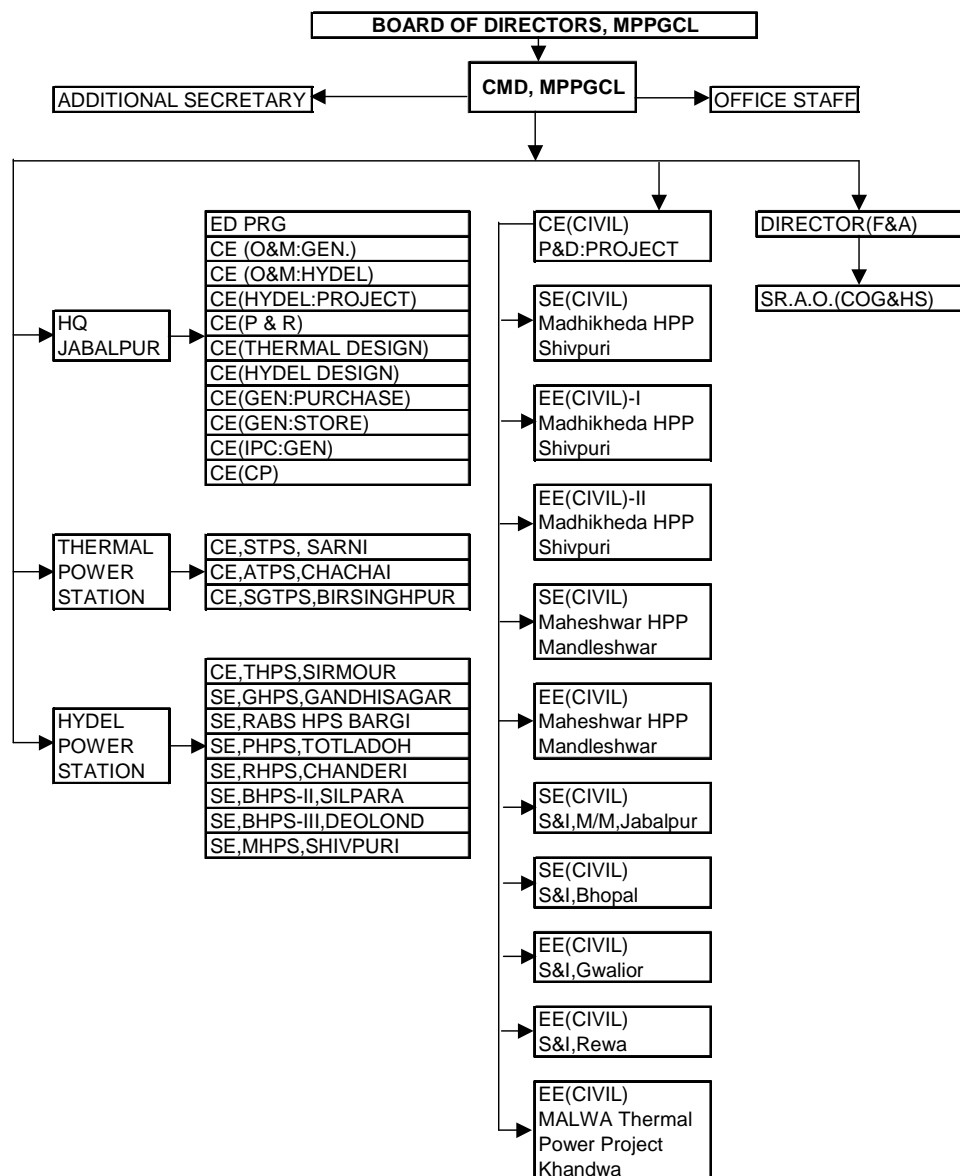

- 2.8. लोक प्राधिकरण की कार्यदक्षता बढ़ाने हेतु जन सहयोग की अपेक्षाएं लागू नहीं ।
- 2.8. Expectation of the MPPGCL from the public for enhancing its effectiveness and efficiency:
Not applicable
- 2.9. जन सहयोग सुनिश्चित करने के लिये विधि/व्यवस्था लागू नहीं ।
- 2.9. Arrangements and methods made for seeking public participation/ contribution:
Not applicable

- 2.10 जन सेवाओं के अनुश्रवण एवं शिकायतों के निराकरण की व्यवस्था ।
लागू नहीं ।
- 2.10 Mechanism available for monitoring the service delivery and public grievance resolution:
Not applicable
- 2.11 मुख्य कार्यालय तथा विभिन्न स्तरों पर कार्यालयों के पते (कृपया पतों का जनपदवार वर्गीकरण करें)
मुख्य कार्यालय तथा विभिन्न स्तरों पर कार्यालयों के पते (जनपदवार)
- (ए) जिला—जबलपुर :—
अध्यक्ष एवं प्रबंध निदेशक, म.प्र.पा.ज.कं.लि., षक्तिभवन, रामपुर, जबलपुर ।
अतिरिक्त सचिव, म.प्र.पा.ज.कं.लि., ब्लाक नं.6, षक्तिभवन, रामपुर, जबलपुर ।
कार्यपालक निदेशक, (परियोजना एवं उत्पादन) म.प्र.पा.ज.कं.लि., षक्तिभवन, रामपुर, जबलपुर ।
कार्यपालक निदेशक (संचालन संधारण उत्पादन) म.प्र.पा.ज.कं.लि. षक्तिभवन, रामपुर, जबलपुर ।
कार्यपालक निदेशक (संचालन संधारण जलविद्युत) म.प्र.पा.ज.कं.लि. षैड नं. 7, रामपुर, जबलपुर ।
मुख्य अभियंता (जलविद्युत—परियोजना) म.प्र.पा.ज.कं.लि. ब्लाक नं.8, षक्तिभवन, रामपुर, जबलपुर ।
मुख्य अभियंता (योजना एवं नवीनीकरण) म.प्र.पा.ज.कं.लि. षैड नं.10, रामपुर, जबलपुर ।
मुख्य अभियंता (तापविद्युत—रूपांकन) म.प्र.पा.ज.कं.लि. ब्लाक नं.9, षक्तिभवन, रामपुर, जबलपुर ।
मुख्य अभियंता (जलविद्युत—रूपांकन) म.प्र.पा.ज.कं.लि. ब्लाक नं.6, षक्तिभवन, रामपुर, जबलपुर ।
मुख्य अभियंता (उत्पादन—कय) म.प्र.पा.ज.कं.लि. षैड नं.15, रामपुर, जबलपुर ।
मुख्य अभियंता (उत्पादन—भण्डार) म.प्र.पा.ज.कं.लि. रामपुर, जबलपुर ।
मुख्य अभियंता (सी.पी.) म.प्र.पा.ज.कं.लि. ब्लाक नं.6, षक्तिभवन, रामपुर, जबलपुर ।
मुख्य अभियंता (सिविल/पी.एण्डडी. परियोजना) म.प्र.पा.ज.कं.लि. ब्लाक नं.1, षक्तिभवन, रामपुर, जबलपुर ।
निदेशक (वित्त एवं लेखा) म.प्र.पा.ज.कं.लि. ब्लाक नं.9, षक्तिभवन, रामपुर, जबलपुर ।
अधीक्षण अभियंता, रानी अवंतीबाई सागर जल विद्युत गृह, बरगी नगर, जबलपुर ।
क्षेत्रीय लेखाधिकारी (सी.ओ.जी. एण्ड एच.एस.) म.प्र.पा.ज.कं.लि., रामपुर, जबलपुर ।
- (बी) जिला—बैतूल :—
मुख्य अभियंता, सतपुड़ा ताप विद्युत गृह, म.प्र.पा.ज.कं.लि., सारनी ।
- (सी) जिला—उमरिया :—
मुख्य अभियंता, संजयगांधी ताप विद्युत गृह, म.प्र.पा.ज.कं.लि., बिरसिंहपुर ।
- (डी) जिला—अनूपपुर :—
कार्यपालक निदेशक, अमरकंटक ताप विद्युत गृह, म.प्र.पा.ज.कं.लि., चचाई ।
- (इ) जिला—रीवा :—
मुख्य अभियंता, टॉस जल विद्युत परियोजना, म.प्र.पा.ज.कं.लि., सिरमौर ।
अधीक्षण अभियंता, बाणसागर जल विद्युत परियोजना—2, म.प्र.पा.ज.कं.लि. सिलपरा ।
- (एफ) जिला—षहडोल :—
अधीक्षण अभियंता, बाणसागर जल विद्युत परियोजना—3, म.प्र.पा.ज.कं.लि., देवलौद ।
- (जी) जिला—मंदसौर :—
अधीक्षण अभियंता, गांधीसागर जल विद्युत गृह, म.प्र.पा.ज.कं.लि., गांधीसागर ।
- (एच) जिला—गुना :—
अधीक्षण अभियंता, राजघाट जल विद्युत परियोजना, म.प्र.पा.ज.कं.लि., चंदेरी ।
- (आई) जिला—षिवपुरी :—
अधीक्षण अभियंता, मडीखेड़ा जल विद्युत परियोजना, म.प्र.पा.ज.कं.लि., षिवपुरी ।
- (जे) जिला—नागपुर :—
अधीक्षण अभियंता, पेंच जल विद्युत परियोजना, म.प्र.पा.ज.कं.लि., टोटलाडोह ।

- 2.11 **Addresses of the main office and other offices at different levels. (Please categorise the addresses district wise for facilitating the understanding by the user):**

(A) JABALPUR DISTRICT

CMD, MPPGCL, Shakti Bhawan, Rampur, Jabalpur.

Additional Secretary, MPPGCL, Block No.6, Shakti Bhawan, Rampur, Jabalpur

Executive Director (PRG), MPPGCL, Rampur, Jabalpur.

Executive Director(O&M: Gen.),MPPGCL, Block No. 6, Shakti Bhawan, Rampur, Jbp

Executive Director (O&M: Hydrel), Shed No. 7, MPPGCL, Rampur, Jabalpur.

Chief Engineer(Hydrel: Project),MPPGCL,Block No. 8, Shakti Bhawan, Rampur, Jbp.

Chief Engineer (P & R), Shed No. 10, MPPGCL, Rampur, Jabalpur.
Chief Engineer(Thermal Design),MPPGCL,Block No. 9,Shakti Bhawan,Rampur,Jbp
Chief Engineer (Hydel Design), MPPGCL, Block No. 6,Shakti Bhawan, Rampur,Jbp
Chief Engineer (Gen: Purchase), Shed No.15, MPPGCL, Rampur, Jabalpur.
Chief Engineer (Gen: Store), MPPGCL, Rampur, Jabalpur.
Chief Engineer (CP), MPPGCL, Block No.6,Shakti Bhawan,Rampur,Jabalpur
Chief Engineer (Civil) P&D: Project, Block No.1,Shakti Bhawan, Rampur, Jabalpur.
Director (Finance & Accounts), MPPGCL, Block No. 9,Shakti Bhawan, Rampur,Jbp.
Superintending Engineer, Rani Awanti Bai Sagar Hydel Power Station, Bargi.
Regional Accounts Officer, Rampur, Jabalpur.

(B) BETUL DISTRICT

Chief Engineer, Satpura Thermal Power Station, MPPGCL, Sarni.

(C) UMARIA DISTRICT

Chief Engineer, Sanjay Gandhi Thermal Power Station, MPPGCL, Birsinghpur.

(D) ANUPPUR DISTRICT

Executive Director, Amarkantak Thermal Power Station, MPPGCL, Chachai.

(E) REWA DISTRICT

Chief Engineer, Tons Hydel Power Station, SIRMOUR
Superintending Engineer, Bansagar -II Hydel Power Station, SILPARA

(F) SHAHDOL DISTRICT

Superintending Engineer, Bansagar -III Hydel Power Station, DEOLONDA

(G) MANDSAUR DISTRICT

Superintending Engineer, Gandhisagar Hydel Power Station, GANDHISAGAR

(H) GUNA DISTRICT

Superintending Engineer, Rajghat Hydel Power Station, CHANDERI

(I) SHIVPURI DISTRICT

Superintending Engineer, Madhikheda Hydel Power Station, SHIVPURI

(J) NAGPUR DISTRICT

Superintending Engineer, Pench Hydel Power Station, TOTLADOH

- 2.12 कार्यालय के खुलने का समय : *10-30*
भोजनावकाश : दोपहर : 1.30 से 2.00 तक
कार्यालय के बन्द होने का समय : *5-30*

2.12 **Morning hours / Closing hours of the office :**

Morning hours of the office :

From 10.30AM to 01.30PM

Closing hours of the office :

From 02.00PM to 05.30PM

*v/; k & 3 1/2 1/2
vf/kdkj; k vky deplkj; k dh 'kDr; ka, oadr*

**Chapter - 3 (Manual - 2)
Powers and Duties of Officers and Employees**

3.1	<p>अधिकारियों एवं कर्मचारियों की षक्तियों एवं कर्तव्य</p> <p>संगठन में अधिकारियों एवं कर्मचारियों के अलग-अलग श्रेणी/पद हैं, जिनकी संख्या विस्तृत है । सभी अधिकारियों एवं कर्मचारियों उनके कार्यालय की जरूरतों के अनुसार कर्तव्यपालन करते हैं । प्रत्येक कार्यालय की कार्यप्रकृति एक दूसरे से भिन्न हैं । कार्यालयों में उपयोग होने वाले पदनाम की संख्या एवं प्रकार अलग-अलग हैं ।</p> <p>म.प्र.रा.वि.म. के आदेश क्रं.01.01/ 11/219/32 दिनांक 20/03/1985 तथा इसमें समय-समय पर किये गये संशोधनों के अनुसार अधिकारियों को उनके कर्तव्यपालन हेतु अधिकार प्रदत्त किये गये हैं, जो कि म.प्र.पा.ज.कं. लि. में प्रचलन में हैं ।</p>
-----	--

3.1	Powers and duties of officers and employess of the organization.
<p>The organization comprises different categories/cadres of officers and employees, which are large in number. Moreover almost every officer/employee carries out the duties as per the requirement of the office. The nature of requirement of every office is different than the other. The type and number of designations used in different offices is different.</p> <p>The M.P.State Electricity Board vide order no. 01-01/II/219/32 dated 20.03.1985 and amendment made therein from time to time had delegated power to it's officers for discharging their duties, which are in vogue in MPPGCL.</p>	

*v/; k & 4 1/2 1/2 3 1/2
dR; k dsfuolgu grqfu; e/ fofu; e/ vuqsk / funk kdk vkf vfkysk*

**Chapter - 4 (Manual - 3)
Rules, Regulations, Instructions, Manual and Records, for
Discharging Functions**

4.1	<p>लोक प्राधिकरण अथवा उसके अधिकारियों एवं कर्मियों द्वारा अपने कृत्यों के निर्वाहन के लिये धारित तथा प्रयोग किये जाने वाले नियम, विनियम, अनुदेश, निर्देशिका और अभिलेख की सूची</p> <ol style="list-style-type: none"> 1. विद्युत आपूर्ति अधिनियम-1948 2. मूलभूत नियम एवं पूरक नियम 3. म. प्र. सिविल सेवा (वर्गीकरण नियंत्रण एवं अपील) नियम 1966 4. म.प्र. सिविल सेवा (आचरण) नियम-1965 5. म.प्र. सिविल सेवा (चिकित्सा परिचर्या) नियम-1958 6. म. प्र. सिविल सेवा (अवकाश) नियम -1977 7. सामान्य सेवा शर्तें एवं नियम 8. म.प्र. सिविल सेवा रिफार्म एक्ट-2000 9. म.प्र.रिऑर्गनाइजेशन एक्ट-2000 10. म.प्र.इलैक्ट्रीसिटी एक्ट-2003 11. एसार-1985 12. कर्माच्यल एकाउन्टींग मैनुअल 13. कैष एकाउन्टींग मैनुअल 14. स्टेन्डर्ड स्टेन्डिंग ऑर्डर्स 15. <i>vāknk; h, oal kēM; Hō"; fu/k fu; e</i> 16. <i>Hjrh dji/Muk v/Mu; e 1948</i> 17. <i>vis Mxd fookn v/Mu; e 1947</i> 18. <i>e iz vis Mxd l rak v/Mu; e</i> 19. <i>f'kq v/Mu; e 1961</i>
-----	---

4.1	<p>List of rules, regulations, instructions, manual and records, held by public authority or under its control or used by its employees for discharging functions:</p> <ol style="list-style-type: none"> 1.The Electricity Supply Act 1948 2. Fundamental Rules and Supplementary Rules as in force in M.P. 3.M.P. Civil Services (Classification, Control and Appeal) Rules 1966 4.M.P. Civil Services (Conduct) Rules 1965 5.M.P. Civil Services (Medical Attendance) Rules 1958 6.M.P. Civil Services (Leave) Rules 1977 7.General Service Regulations. 8.M.P.Reforms Act 2000 9. M.P.Reorganization Act 2000 10.M.P.Electricity Act 2003 11.ESSAR 1985. 12.Commercial Accounting Manual 13.Cash Accounting Manual 14.Standard standing orders. 15.Contributory and General Provident Fund Rules. 16.Indian Factory Act. 1948 17.M.P.I.R. Act. 18.Industrial Dispute Act - 1947 19.Apprentices Act 1961
-----	--

v/; k & 5 1/2
ulfr fu/k. k o dk; k; u ds l rak est urk; k t u&i rful/k l s i j k e 'kz
ds fy; s cuk; h x; h Q oLFk dk foj. k

Chapter - 5 (Manual -4)

Particulars of any arrangement that exists for consultation with, or representation by, the members of the public in relation to the formulation of its policy or implementation thereof

ulti fu/ll.k gxy

5.1	नीति निर्धारण के संबंध में जनता या जन प्रतिनिधि को परामर्श/भागीदारी का कोई प्रावधान
-----	---

क्र.सं.	विषय/कृत्य का नाम	क्या इस विषय में जनता को भागीदारी अनिवार्य है ? (हाँ/नहीं)	जनता कि भागीदारी सुनिश्चित करने के लिये की गयी व्यवस्था
	निरंक	लागू नहीं	लागू नहीं

Formulation of Policy

5.1	Provision to seek consultation/ participation of public or its representatives for formulation of policies:
-----	---

Sr. No.	Subject / Topic	Is it mandatory to ensure public participation (Yes / No)	Arrangements for seeking public participation
	Nil	Not Applicable	Not Applicable

ulfr

5.2	क्या लोक प्राधिकरण द्वारा नीति निर्धारण के संबंध में जनता या जन प्रतिनिधि से/को परामर्श/भागीदारी का कोई प्रावधान है ? यदि है तो व्यवस्था का विवरण इस प्रारूप में प्रस्तुत करें ।
-----	--

क्र.सं.	विषय/कृत्य का नाम	क्या इस विषय में जनता को भागीदारी अनिवार्य है ? (हाँ/नहीं)	जनता की भागीदारी सुनिश्चित करने के लिये की गयी व्यवस्था
	निरंक	लागू नहीं	लागू नहीं

Implementation of Policy

5.2	Whether there is any provision to seek consultation/ participation of public or its representatives for implementation of policies? If there is, please provide details of provisions in following format.
-----	--

Sr. No.	Subject / Topic	Is it mandatory to ensure public participation (Yes /No)	Arrangements for seeking public participation
	NIL	Not Applicable	Not Applicable

v/; k & 6 1/2 5/2
ykcl i kcljh ds i kl ; k mudsfu; a. k eami yCk nLrlot k dk i dxkZ
(categories) *ds vuq kj foj.k*

Chapter - 6 (Manual -5)

**A statement of the categories of documents that are held by it
or under its control**

6.1		उपलब्ध शासकीय दस्तावेजों की जानकारी		
क्र.स.	प्रवर्ग	दस्तावेज का नाम एवं एक पंक्ति में परिचय	दस्तावेज प्राप्त करने के लिये प्रक्रिया	धारक/नियंत्रणाधीन
1	रिपोर्ट	गोपनीय रिपोर्ट	सूचना का अधिकार अधिनियम 2005 के अनुसार	संबंधित कार्यालय प्रमुख
2.	नस्त्रियाँ	व्यक्तिगत नस्त्रियाँ	सूचना का अधिकार अधिनियम 2005 के अनुसार	संबंधित कार्यालय प्रमुख
3.	प्रकरण नस्त्रियाँ	निविदा दस्तावेज/ अनुबंध	सूचना का अधिकार अधिनियम 2005 के अनुसार	संबंधित कार्यालय प्रमुख
4.	रजिस्टर	असेट एवं प्रॉपर्टी रजिस्टर	सूचना का अधिकार अधिनियम 2005 के अनुसार	संबंधित कार्यालय प्रमुख
5.	रजिस्टर एवं नस्त्रियाँ	अवकाश अभिलेख एवं अन्य स्थापना अभिलेख	सूचना का अधिकार अधिनियम 2005 के अनुसार	संबंधित कार्यालय प्रमुख
6.	नस्त्रियाँ	विभागीय जॉच नस्त्रियाँ	सूचना का अधिकार अधिनियम 2005 के अनुसार	संबंधित कार्यालय प्रमुख
7.	नस्त्रियाँ	न्यायालयीन प्रकरण नस्त्रियाँ	सूचना का अधिकार अधिनियम 2005 के अनुसार	संबंधित कार्यालय प्रमुख
8.	रजिस्टर एवं नस्त्रियाँ	अन्य विविध नस्त्रियाँ एवं रजिस्टर	सूचना का अधिकार अधिनियम 2005 के अनुसार	संबंधित कार्यालय प्रमुख

6.1		Information about the official documents;		
-----	--	---	--	--

Sr. No.	Category of the document	Name of the document and its introduction in one line	Procedure to obtain the document	Held by /under control of
1.	Report	Confidential Reports	As per RTI Act 2005	Individual office heads
2.	File	Personal Files	--do--	--do--
3.	Case files	Tender documents / Contract agreements	--do--	--do--
4.	Register	Asset and property register	--do--	--do--
5.	Registers and files	Leave record and other establishment records	--do--	--do--
6.	Files	Departmental enquiry files	--do--	--do--
7.	Files	Court case files	--do--	--do--
8.	Registers and files	Other miscellaneous files/register	--do--	--do--

*v/; k & 7 ½ 6½
ckM if "kkl fefr; k, oa vU fudk; k dk foj. k*

Chapter - 7 (Manual - 6)

**A statement of boards, council, committees and other bodies
constituted as its part**

7.1	लोक प्राधिकरण से संबद्ध बोर्ड, परिषदों, समितियों एवं अन्य निकायों का संक्षिप्त विवरण मध्य प्रदेश पावर जनरेटिंग कंपनी लिमिटेड का निदेशक मण्डल निदेशक				
	नाम	पता	फोन	फैक्स	ई-मेल
	श्री आर.बी. अग्रवाल	अध्यक्ष, एमपीपीजीसीएल, षक्ति भवन, जबलपुर	0761-2666150 2651111-एक्सटें. 2500	0731- 2665661	rbagrawal@yahoo.co.in
	श्री संजय बंदोपाध्याय आईएएस	सचिव (ऊर्जा), मध्य प्रदेश शासन, वल्लभ भवन, भोपाल- 462 016	0755-2442055 0755-2430834 9425154577	0755- 2441642	sanjaybando@yahoo.com
	श्रीमति अलका उपाध्याय (आई.ए.एस.)	सचिव (फाइनेंस), वित्त विभाग, मध्य प्रदेश शासन, वल्लभ भवन, भोपाल- 462 016	0755-2441381 0755-2430809	0755.2550226 (फैक्स),	
	श्री जी. वेंकटारमन	जी. 102 यमुना अपार्टमेंट अलकनंदा नई दिल्ली	9868112182 011-26001556	011 24364606	venkatg@satyam.net.in sitavenk@satyam.net.in
	श्री अशोक गुप्ता	कार्यपालक निदेशक (वित्त), पीएफसी लिमि., ऊर्जानिधि बिलडिंग 1-बाराखम्बा लेन कनाट प्लेस, नई दिल्ली-01	011-23456201 011-23456202 9958004701	011- 23456281	ashok_gupta@pfc.delhi.nic.in
	श्री एस.बी. अग्रवाल,	कार्यपालक निदेशक (पश्चिम क्षेत्र) एन.टी.पी.सी., समृद्धि वेन्चर पार्क, (द्वितीय तल) एमआईडीसी, मारौल, अंधेरी-पूर्व, मुंबई	022-28227762 28310213 / 14 9873353130	022-228259364	sbagrawal@ntpc.co.in sashiagr@yahoo.co.in
	श्री डी.के.जैन,	मुख्य प्रबंधक, स्टेट बैंक ऑफ इंडिया, लोकल हैड आफिस, होषंगाबाद रोड, भोपाल 462 001	0755-4288001 0755-4288902	0755-2551342	pscgm.lhobho@sbi.co.in

7.1	Information on Boards, Councils, Committees and Other Bodies related to the public authority :			
BOARD OF DIRECTORS OF MPPGCL				
DIRECTORS				
NAME	ADD	PHONE	FAX	E-MAIL
Shri R.B.Agrawal	CMD, MPPGCL, Shakti Bhawan, Jabalpur	0731-2666150 2661111- Ext.2500	0731-2665661	rbagrawal@yahoo.co.in
Shri Sanjay Bandopadhyay, IAS	Secretary (Energy) GoMP, Vallabh Bhawan, Bhopal-462 016	0755-2442055 (o) 0755-2430834 (R) 9425154577	0755-2441642	saniaybando@yahoo.com
Smt. Alka Upadhyay, IAS	Secretary (Finance) Finance Deptt., GoMP, Vallabh Bhawan, Bhopal-462 016.	0755-2441436 0755-2441064 (R)	0755.2550226	
Shri G.Venkataraman	G-102, Yamuna Apts. Alaknanda, New Delhi	9868112182 011-26001556	011 24364606	venkatg@satyam.net.in sitavenk@satyam.net.in
Shri Ashok Gupta	ED(Fin), PFC Ltd., Urjanidhi Building, 1- barakhamba lane(Behind Fire Station Service) Cannaught Place, New Delhi -01	011-23456201 011-23456202 9958004701	011- 23456281	ashok_gupta@pfc.delhi.nic.in
Shri S.B.Agrawal	Executive Director(WR) National Thermal Power Corporation (NTPC) Samrudhi Venture Park (2 nd Floor), MIDC, Marol, Andheri (East), Mumbai- 400093	022-28227762 28310213 / 14 9873353130	022-228259364	sbagrawal@ntpc.co.in sashiagr@yahoo.co.in
Shri D.K.Jain	Chief General Manager, State Bank of India, Local Head Office, Hoshangabad Road, Bhopal- 462011	0755-4288001 0755-4288902	0755-2551342	pscgm.lhobho@sbi.co.in

*v/; k & 8 1/2 7 1/2
ykd I puk vf/kdfj; dsukejinule , oavlf for k"V; ka*

Chapter - 8 (Manual - 7)

**The names, designations and other particulars of the Public
Information Officers**

8.1	लोक प्राधिकरण में कार्यरत लोक सूचना अधिकारियों, सहायक लोक सूचना अधिकारियों तथा विभागीय अपील,अथोरिटी के संबंध में निम्न प्रारूप में सूचना ।
-----	--

यल i k/klj. k dk uke % मध्य प्रदेश पावर जनरेटिंग कंपनी लिमिटेड

l gk d ykl l puk vf/kljh %

क्र.सं.	नाम	पदनाम	एस.टी.डी. कोड	दूरभाष कार्यालय	दूरभाष आवास	फैक्स	ई0 मेल0	पता
1	के.बी.नसीने,	सहा.यंत्री	0761	2702558				कार्यपालक निदेशक ,परि. उत्पादन ,जबलपुर
2	पी.के.सक्सेना,	कार्य.यंत्री	0761	2702605				मुख्य अभियंता; संचा-संधा:उत्पादन,जबलपुर
3	पी.के.श्रीवास्तव,	सहा.यंत्री	0761	2702637				मुख्य अभियंता; संचा-संधा: जलविद्युत,जबलपुर
4	एस.के.बाजपेयी,	कार्य.यंत्री	0761	2702697				मुख्य अभियंता; ज.वि.परियो. ,जबलपुर
5	बी.खान,	कार्य.यंत्री	0761	2706446				मुख्य अभियंता; ताप विद्युत रूपांकन ,जबलपुर
6	एस.एस.दातार,	कार्य.यंत्री	0761	2702671				मुख्य अभियंता; जल रूपांकन ,जबलपुर
7	विवेकनारद	कार्य.यंत्री	0761	2702569				मुख्य अभियंता; पी एण्ड आर ,जबलपुर
8	विजय कटियार,	कार्य.यंत्री	0761	2702729				मुख्य अभियंता; उत्पादन भंडार ,जबलपुर
9	एस.के.जैन	कार्य.यंत्री	0761	2702711				मुख्य अभियंता; क्रय उत्पादन ,जबलपुर
10	एस.के.राहतगांवकर,	का.सहा.दो	0761	2702820				मुख्य अभियंता; आईपीसी उत्पादन ,जबलपुर
11	राजेश श्रीवास्तव,	कार्य.यंत्री	0761	2702717				मुख्य अभियंता; सीपी, जबलपुर
12	पी.के.जैन,	कार्य.यंत्री,	0761	2702875				मुख्य अभियंता; सि.,पी एण्ड डी, परि ,जबलपुर
13	अमन लुंबा,	सहा.यंत्री	0761	2702943				निदेशक वित्त एवं लेखा, जबलपुर
14	रवीन दुबे,	कार्य.यंत्री,	0761	2702617				अतिरिक्त सचिव ,जबलपुर
15	एन.के.कोष्टा,	का.सहा.-एक	0761	2702635				वरिष्ठलेखाधिकारी, सीओजी एण्ड एचएस ,जबलपुर
16	ए.के.मालवीय	सहा.यंत्री	0761	2702813				अधी.यंत्री सिविल, एस एण्ड आई ,जबलपुर

ताप विद्युत गृह

17	एफ. एस. ठाकुर	कल्याण अधिकारी	07146.	279263				मुख्य अभियंता; सतपुडा ताप विद्युत गृह, सारनी
18	विजय देव,	अति.कार्य.यंत्री	07659.	263285				मुख्य अभियंता; अमरकंटक ताप विद्युत गृह, चचाई
19	डी.एस.त्यागी,	कार्य.यंत्री	07655	262651				मुख्य अभियंता; सं.गां.ताप विद्युत गृह, बिरसिंहपुर

जल विद्युत गृह

20	ए.के.मिश्रा,	सहा.यंत्री	07660	260689				मुख्य अभियंता, टीएचपी ,सिरमौर
21	सी.एस.शर्मा,	सहा.यंत्री	07427	237117				अति.मुख्य अभियंता,गा.सा.ज. वि.गु.,गांधीसागर
22	एस .के.ठाकुर,	सहा.यंत्री	0761	2880268				अधी.अभि.,रा.अ.ब.ज.वि.गु., बरगीनगर
23	एस.के.दास	सहा.यंत्री	07114	245161				अधी.अभि.,पंच जल विद्युत गृह, तोतलाडोह
24	आर.के.जैन,	सहा.यंत्री	07547	253152				अधी.अभि.,राजघाट जल विद्युत गृह, चंदेरी
25	ए.के.मिश्रा,	सहा.यंत्री	07650	260689				अधी.अभि.,वाणसागर- I I
26	ए.के.मिश्रा,	सहा.यंत्री	07662	260689				अधी.अभि.,वाणसागर- I I I जल विद्युत गृह सिलपरा
27	एन.व्ही.कतनी,	सहा.यंत्री	07492	225543				अधी.अभि.,मडीखंडा जल विद्युत

								गृह, शिवपुरी
28	श्री प्रदीप पांडे,	कनि.यंत्री सिविल	07492	22060				अधी.अभि.,सिविल निर्माण वृत्त मडी,ज.वि.गु.,शिवपुरी
29	एस. आर.बराटे,	कार्य.यंत्री सिविल	07283	233548				अधी.अभि.,सिविल महेश्वर ज. वि.परि.,मंडलेश्वर
30	के.के.श्रीवास्तव,	कार्य.यंत्री सिविल	0755	2678525				अधी.अभि.,सिविल सर्वे.एवं अन्वे. , भोपाल
31	पी.के.सक्सेना,	सहा.यंत्री सिविल	07660	231549				कार्य.अभि.,सिविल सर्वे.एवं अन्वे., रीवा
32	अवध बिहारी मिश्रा,	का.यं.सिविल	0751	2233649				कार्य.अभि.,सिविल सर्वे.एवं अन्वे., ग्वालियर
33	व्ही.के. पांडे,	सहा.यंत्री सिविल						कार्य.अभि., सिविल, खण्डवा

यक्त 1 पुक व/अक्ति%

क्र.सं.	नाम	पदनाम	एस.टी.डी. कोड	दूरभाष कार्यालय	दूरभाष आवास	फैक्स	ई0मेल0	पता
1	सी.राधाकृष्णन,	सहा.यंत्री	0761	2702537				कार्यपालक निदेशक ,परि. उत्पादन ,जबलपुर
2	वी . के.नायडू	अ.य.	0761	2702604				कार्यपालक निदेशक ; संचा-संधा:उत्पादन,जबलपुर
3	सुबोध मांडवीकर,	का.य.	0761	2702627				मुख्य अभियंता; संचा-संधा: जलविद्युत,जबलपुर
4	पी.सी.सोनी कार्य.यंत्री	कार्य.यंत्री	0761	2702694				मुख्य अभियंता;;ज.वि.परियो. ,जबलपुर
5	ए.के.सिद्धवानी	का.य.	0761	2702669				मुख्य अभियंता; ताप विद्युत रूपांकन ,जबलपुर
6	एस.एस.दातार,	कार्य.यंत्री	0761	2702671				मुख्य अभियंता; जल रूपांकन ,जबलपुर
7	विवेकनारद	कार्य.यंत्री	0761	2702569				मुख्य अभियंता; पी एण्ड आर ,जबलपुर
8	ए.के.खरे,	अधी.यंत्री	0761	2702724				मुख्य अभियंता; उत्पादन भंडार ,जबलपुर
9	आर.के पटेल	कार्य.यंत्री	0761	2702707				मुख्य अभियंता; कय उत्पादन ,जबलपुर
10	नवीन कु.कोहली,	कार्य.यंत्री	0761	2702820				मुख्य अभियंता; आईपीसी उत्पादन ,जबलपुर
11	राजेश श्रीवास्तव	कार्य.यंत्री	0761	2702636				मुख्य अभियंता; सीपी, जबलपुर
12	नरेन्द्र मिश्रा,	अ.अधी.यंत्री	0761	2702838				मुख्य अभियंता; सि.,पी एण्ड डी,परि ,जबलपुर
13	मंजीत सिंह,	उप निदेशक	0761	2702942				निदेशक वित्त एवं लेखा ,जबलपुर
14	अरविंद ब्योहार	कार्य.यंत्री	0761	2702617				अतिरिक्त सचिव ,जबलपुर
15	अब्दुल लतीफ कुरैशी,	ले.अधि.	0761	2702635				वरिष्ठ लेखाधिकारी, सीओजी एण्ड एचएस ,जबलपुर
16	डी.पी.वर्मा,	सहायक.यंत्री	0761	2702813				अधी.यंत्री सिविल, एस एण्ड आई ,जबलपुर

ताप विद्युत गृह

17	नरेन्द्र गुप्ता,	का.यंत्री,	07146	279263				मुख्य अभियंता; सतपुडा ताप विद्युत गृह, सारनी
18	के.सी.जैन	अधी.यंत्री	07659	263465				मुख्य अभियंता; अमरकंटक ताप विद्युत गृह, चचाई
19	डी.एस.त्यागी,	कार्य.यंत्री	07655	262651				मुख्य अभियंता; सं.गां.ताप विद्युत गृह, बिरसिहपुर

जल विद्युत गृह

20	एम.एल.अहिरवार,	कार्य.यंत्री	07660	260727				मुख्य अभियंता, टीएचपी ,सिरमौर
21	ए.के.एस.राठौर,	का.यंत्री.	07427	237188				अति.मुख्य अभियंता,गा.सा.ज.वि. गु.,गांधीसागर
22	विवेक बाझल,	अति. कार्य.यंत्री	0761	2880268				अधी.अभि.,रा.अ.ब.ज.वि.गु.

लिये							
------	--	--	--	--	--	--	--

8.1 Contact information about the Public Information Officers, Assistant Public Information Officers and Departmental Appellate Authority of the Public authority in the following format

Name of the Public Authority :**M.P.POWER GENERATING COMPANY LTD.**

1. ASSISTANT PUBLIC INFORMATION OFFICER ::

SN.	NAME S/SHRI	DESIG	STD CODE	TELEPHONE NUMBER		Fax	E-mail	ADDRESS O/o
				OFF	RES.			
1.	K.B.NASHINE	A.E.	0761	2702558				ED(PRG), MPPGCL, JBP.
2.	P.K.SAXENA	E.E.	0761	2702605				CE(O&M:GEN), MPPGCL, JBP
3.	P.K.SHRIVASTAVA	A.E.	0761	2702637				ED(O&M:HYDEL), MPPGCL, JBP.
4.	S.K.BAJPAYEE	E.E.	0761	2702697				CE(HY:PRROJ), MPPGCL, JBP
5.	B.KHAN	E.E.	0761	2706446				CE(TH:DESIGN), MPPGCL, JBP.
6.	S.S.DATAR	E.E.	0761	2702671				C.E.(HY:DESIGN), MPPGCL, JBP.
7.	K.L.SHARMA	E.E.	0761	2702569				C.E.(P&R), MPPGCL, JBP.
8.	VIJAY KATIYAR	E.E.	0761	2702729				C.E.(GEN:STORE), MPPGCL, JBP.
9.	S.K.JAIN	E.E.	0761	2702711				C.E.(GEN:PUR), MPPGCL, JBP.
10.	S.K.RAHATGAONKAR	O.A.II	0761	2702820				C.E.(IPC:GEN), MPPGCL, JBP.
11.	RAJESH SHRIVASTAVA	E.E.	0761	2702717				C.E.(CP), MPPGCL, JBP.
12.	P.K. JAIN	E.E.	0761	2702875				C.E.(C)P&D:PROJ, MPPGCL, JBP.
13.	AMAN LOOMBA	A.E.	0761	2702943				DIRECTOR(F&A), MPPGCL, JBP.
14.	RAVIN DUBEY	E.E.	0761	2702617				ADDL.SECY., MPPGCL, JBP.
15.	N.K.KOSHITA	O.A.I	0761	2702635				SR.A.O.(COG&HS)MPPGCL, JBP.
16.	A.K.MALVIYA	A.E.	0761	2702813				S.E.(C)S&I, MPPGCL, JBP.
<u>THERMAL POWER STATIONS</u> ::								
17.	F.S.THAKUR	W.O.	07146	279263				C.E.(G), STPS, SARNI
18.	VIJAY DEO	A.E.E.	07659	263285				C.E.(G), ATPS, CHACHAI
19.	AJAY SHRIVASTAVA	A.E.E.	07655	2626518				C.E.(G), SGTPS, BIRSINGHPUR
<u>HYDEL POWER STATIONS AND CIVIL</u>::								
20.	A.K.MISHRA	A.E.	07660	260689				C.E.(G), THP, SIRMOUR
21.	C.S.SHARMA	A.E.	07427	237117				ADDL.CE (G), GHPS, GANDHISAGAR
22.	S.K.THAKUR	A.E.	0761	2880268				S.E. (O&M), RABSH HPS, BARGI
23.	S.K.DAS	A.E.	07114	245161				C.E.(O&M), PHPS, TOTLADOH
24.	SATYENDRA SINGH	A.E.	07547	253152				S.E.(O&M), RHPS, CHANDERI
25.	A.K.MISHRA	A.E.	07660	260689				S.E., BANSAGAR-II-HPS, DEOLOND
26.	A.K.MISHRA	A.E.	07660	260689				S.E., BANSAGAR-II-

							HPS, SILPARA
27.	N.V.KATARNI	A.E.	07492	225543			S.E.(GEN), MHPS, MADHIKEDA
28.	PRADEEP PANDEY	J.E.(C)	07492	22060			S.E.(C),CONST., MHPS, CHANDERI
29.	S.R.BARATHE	E.E.(C)	07283	233548			S.E.(C), MAHESHWAR HEP, MANDLESHWAR
30.	K.K.SHRIVASTAVA	E.E.(C)	0755	2678525			S.E.(C) S&I, BHOPAL
31.	P.K.SAXENA	A.E.(C)	07662	231549			E.E.(C) S&I, REWA
32.	AWADH BIHARI MISHRA	E.E.(C)	0751	2233649			E.E.(C) S&I, GWALIOR
33.	V.K.PANDEY	A.E.(C)					S.E.(C) S&I, GWALIOR

2. PUBLIC INFORMATION OFFICERS :

SN.	NAME S/SHRI	DESIG	STD CODE	TELEPHONE NUMBER		fax	E-mail	ADDRESS O/o
				OFF	RES.			
1.	C.RADHAKRISHNAN	A.E.	0761	2702537				ED(PRG), MPPGCL, JBP.
2.	V.K.NAIDU	S.E.	0761	2702604				CE(O&M:GEN), MPPGCL, JBP
3.	SUBODH MANDWIKAR	E.E.	0761	2702627				ED(O&M:HYDEL), MPPGCL, JBP.
4.	A.K. VISHWAKARMA	E.E.	0761	2702694				CE(HY:PRROJ), MPPGCL, JBP
5.	A.K.SIDDHWANI	E.E.	0761	2702669				CE(TH:DESIGN), MPPGCL, JBP.
6.	S.S.DATAR	E.E.	0761	2702671				C.E.(HY:DESIGN), MPPGCL, JBP.
7.	VIVEK NARAD	E.E.	0761	2702569				C.E.(P&R), MPPGCL, JBP.
8.	A.K.KHARE	S.E.	0761	2702724				C.E.(GEN:STORE), MPPGCL, JBP.
9.	H.K.ACHARYA	A.S.E.	0761	2702642				C.E.(GEN:PUR), MPPGCL, JBP.
10.	NAVIN KUMAR KOHLI	E.E.	0761	2702820				C.E.(IPC:GEN), MPPGCL, JBP.
11.	RAJESH SHRIVASTVA	A..E.	0761	2702636				C.E.(CP), MPPGCL, JBP.
12.	NARENDRA MISHRA	A.S.E.	0761	2702838				C.E.(C)P&D:PROJ, MPPGCL, JBP.
13.	MANJEET SINGH	DY.DIR	0761	2702667				ED(FINANCE), MPPGCL, JBP.
14.	ARVIND BEOHAR	E.E.	0761	2702617				ADDL.SECY., MPPGCL, JBP.
15.	ABDUL LATIF	A.S.E.	0761	2702635				SR.A.O.(COG&HS)M PPGCL, JBP.
16.	D.P.VERMA	A..E.	0761	2702813				S.E.(C)S&I, MPPGCL, JBP.
<u>THERMAL POWER STATIONS ::</u>								
17.	NARENDRA GUPTA	E.E.	07146	279263				C.E.(G), STPS, SARNI
18.	K.C.JAIN	S.E.	07659	263465				C.E.(G), ATPS, CHACHAI
19.	D.S.TYAGI	E.E.	07655	2626518				C.E.(G), SGTSPS, BIRSINGHPUR
<u>HYDEL POWER STATIONS AND CIVIL::</u>								
20.	M.L.AHIRWAR	E.E.	07660	260727				C.E.(G), THP, SIRMOUR
21.	A.K.S.RATHORE	E.E.	07427	237188				ADDL.CE (G), GHPS, GANDHISAGAR
22.	VIVEK BAJHAL	A.E.E.	0761	2880268				S.E. (O&M), RABSH- HPS, BARGI
23.	VILAS SAMBHARE	E.E.	07114	245161				C.E.(O&M), PHPS, TOTLADOH
24.	U.N.SINHA	A.S.E.	07547	253152				S.E.(O&M), RHPS, CHANDERI
25.	M.L.AHIRWAR	E.E.	07650	260727				S.E., BANSAGAR-II-

								HPS, DEOLOND
26.	M.L.AHIRWAR	E.E.	07660	260727				S.E., BANSAGAR-II- HPS, SILPARA
27.	N.D.PATNI	E.E.	07492	225543				S.E.(GEN), MHPS, MADHIKEDA
28.	S.S.GUPTA	E.E.(C) TBPS	07492	220609				S.E.(C),CONST., MHPS, CHANDERI
29.	N.K.TRIVEDI	E.E. (C)	07283	233548				S.E.(C), MAHESHWAR HEP, MANDLESHWAR
30.	R.K.GUPTA	A.E.E. (C)	0755	2678252				S.E.(C) S&I, BHOPAL
31.	A.K.SINGH	A.E.E.(C)	07662	230030				E.E.(C) S&I, REWA
32.	ANUPAM SAXENA	A.E.(C)	0751	2233649				E.E.(C) S&I, GWALIOR
33.	A.K.MAHAJAN	E.E.(C)						S.E.(C)S&I,GWALIOR

3. DEPARTMENTAL APPELLATE AUTHORITY ::

SN.	NAME	DESIG	STD CODE	TELEPHONE NUMBER		Fax	E-mail	ADDRESS O/o
				OFF	RES.			
FOR JABALPUR HEAD QUARTER								
1.	ADDL.SECY. MPPGCL, JBP	ADDL. SECY.	0761	2702615				ADDL.SECY. MPPGCL, JBP.
FOR THERMAL POWER STATIONS ::								
1.	E.D./C.E.(G), STPS, SARNI	C.E.	07146	278422				E.D./C.E.(G), STPS, SARNI
2.	C.E.(G), ATPS, CHACHAI	C.E.	07659	263285				C.E.(G), ATPS, CHACHAI
3.	E.D./C.E.(G), SGTSP, BIRSINGHPUR	C.E./E.D.	07655	262219				E.D./C.E. (G), SGTSP, BIRSINGHPUR
HYDEL POWER STATIONS ::								
1.	C.E.(Gen), THP, Sirmour (for THPS Sirmour)	C.E.	07660	260689				C.E.(Gen), THP, Sirmour
2.	C.E. (O&M:HYDEL), (for hps at Gandhisagar, Bar, Totladoh, Chanderi, Deolond Shivpuri and Silpara)	C.E.	07427	237188				C.E. (O&M:HYDEL), MPPGCL, Jabalpur
3.	ADDL.SECY. (for hps at Mandleshwar ; and for S&I Bhopal & S&I Gwalior)	ADDL. SECY.	0761	2702615				ADDL.SECY. MPPGCL, Jabalpur
4.	S.E.(C),CONST., (for Civil MHPS Shivpuri)	S.E.(C)	07492	223336				S.E.(C),CONST., MHPS, SHIVPURI
5.	E.E.(C) S&I (for S&I Rewa)	A.S.E. (C)	07662	230030				E.E.(C) S&I, REWA

v/; k & 9 1e8iqy&8½

fu. kZ yus dh i fdz k

Chapter - 9 (Manual - 8)

Procedure followed in Decision Making Process

9.1	<p>किसी विषय पर निर्णय लेने के लिये लोक प्राधिकरण में प्रक्रिया</p> <p>संबंधित विभाग के द्वारा प्रकरण प्रारंभ किया जाता है एवं सक्षम अधिकारी /अर्थारिटी को उचित माध्यम से प्रस्तुत किया जाता है जो डेलीगेशन आफ पावर में दर्शाये अनुसार संस्तुति के लिये सक्षम हैं।</p>
9.1	<p>Procedure followed to take a decision for various matters :</p> <p>The case is initiated by the concerned section and is submitted to the competent authority, who is empowered to sanction the same as per delegation of powers through proper channel.</p>
9.2	<p>निर्णय लेने के लिये निर्धारित नियम एवं प्रक्रिया अथवा निर्णय लेने के लिये विचार के स्तर</p> <p>संबंधित विभाग के द्वारा प्रकरण प्रारंभ किया जाता है एवं सक्षम अधिकारी /अर्थारिटी को उचित माध्यम से प्रस्तुत किया जाता है जो डेलीगेशन आफ पावर में दर्शाये अनुसार संस्तुति के लिये सक्षम हैं।</p>
9.2	<p>Procedures / Criteria to arrive at a particular decision and different levels through which a decision process moves:</p> <p>The case is initiated by the concerned section and is submitted to the competent authority, who is empowered to sanction the same as per delegation of powers through proper channel.</p>
9.3	<p>लिये गये निर्णय को जनता तक पहुंचाने के लिये व्यवस्था लागू नहीं</p>
9.3	<p>Arrangements to communicate the descision to the public Not applicable</p>
9.4	<p>विभिन्न स्तर पर निर्णय लेने के लिये अधिकारियों को संस्तुति सक्षम अधिकारी /अर्थारिटी की संस्तुति ली जाती है जो डेलीगेशन आफ पावर में दर्शाये अनुसार संस्तुति के लिये सक्षम हैं।</p>
9.4	<p>Officers at various levels whose opinions are sought for the process of decision making:</p> <p>Sanction / opinion is sought from the competent officer/authority, who is empowered to sanction / opine the case, as per delegation of powers.</p>
9.5	<p>अंतिम निर्णय लेने के लिये प्राधिकारित अधिकारी अध्यक्ष एवं सह प्रबंधक म0प्र0पावर ज0क0 / निदेशक <i>eddy</i></p>
9.5	<p>Who is the final authority that wets the decision:</p> <p>CMD/ Board of Directors.</p>
9.6	<p>मुख्य विषय जिस पर लोक प्राधिकरण द्वारा निर्णय लिया जाता है उसका विवरण निम्न प्रारूप में अलग से प्रस्तुत करें । विद्युत उत्पादन से संबंधित सभी नीतीगत मामले ।</p>
9.6	<p>Decision making by the public authority for the important matters.</p> <p>All policy matters related to generation of electricity.</p>

*v/; k & 10 %e%y&9½
vf/kdkj; % vl% de%kj; % dh fun% kdk*

**Chapter – 10 (Manual -9)
Directory of Officers and Employees**

vf/kdlfj; k d h fun' kdk

10.1 जनपद-वार जानकारी निम्न प्रारूप में ।								
क्रमांक	नाम	पदनाम	एस.टी.डी. कोड	दूरभाष		फैक्स	ई-मेल	पता
				कार्यालय	आवास			
	(A) t cyij ft yz <i>Jh आर.बी. अग्रवाल</i>	अध्यक्ष एवं प्रबंध निदेशक/म.प्र.पाजकलि	0761	2666150				षक्तिभवन, रामपुर जबलपुर ब्लाक नं.6, रामपुर जबलपुर
	<i>Jh deysk f=i k Bh</i>	अतिरिक्त सचिव	0761	2665133				रामपुर, जबलपुर
	<i>Jh ok - dsj Lr kch</i>	वि.क.अ. (पी.आर.जी.)	0761	2702510				ब्लाक नं.6 षक्ति भवन, रामपुर, जबलपुर
	<i>Jh vij-dsl Dl sik</i>	का.नि. (संचा.संघा. उत्पा.)	0761	2661589				ब्लाक नं.7 षक्ति भवन, रामपुर, जबलपुर
	<i>Jh vij-dsl Dl sik</i>	का.नि. (संचा. संघा. जलविद्युत)	0761	2664746				ब्लाक नं.8, षक्ति भवन, रामपुर, जबलपुर
	<i>Jh ih, l-fl djokj</i>	अति. मुख्य अभि. (जलविद्युत-परियो.)	0761	2664976				षेड.न.10, रामपुर, जबलपुर
	<i>Jh vij-dsl Dl sik</i>	का.नि.(योजना एवं नवीनीकरण)	0761	2663064				ब्लाक नं.9, षक्ति भवन, रामपुर, जबलपुर
	<i>Jh ts l-xhoj</i>	अति.मुख्य अभि. (ता. वि. रूपाकन)	0761	2660063				ब्लाक नं.9, षक्ति भवन, रामपुर, जबलपुर
	<i>Jh ts l-xhoj</i>	अति. मुख्य अभि.(जल वि. रूपा.)	0761	2702673				षेड नं.15, रामपुर, जबलपुर
	<i>Jh, -ds felky</i>	मुख्य अभियंता (उत्पादन-कय)	0761	2664750				रामपुर, जबलपुर
	<i>Jh, -ds Ejs</i>	अति.मुख्य अभियंता (उत्पादन-भंडार)	0761	2661261				षक्ति भवन, रामपुर, जबलपुर
	<i>Jh, l-ih l kuh</i>	अधीक्षण अभियंता (सी.पी.)	0761	2660730				ब्लाक नं.1, षक्ति भवन, रामपुर, जबलपुर
	<i>Jh vij-ch j?lpákh</i>	का.नि. (सि./पी.एण्ड डी.परि)	0761	2664250				ब्लाक नं.9, षक्ति भवन, रामपुर, जबलपुर
	<i>Jh, -, e-l kt ukuh</i>	निदेशक (वित्त एवं लेखा)	0761	2666805				रानी अवंतीबाई सागर जलविद्युत गृह बरगी नगर, जबलपुर
	<i>Jh Jkdk oelZ</i>	अधीक्षण अभियंता	0761	2880268				
	<i>Jlerh uhye Flqs</i>	वरिष्ठ लेखाधिकारी	0761	2702634				रामपुर, जबलपुर

(B) <i>csy ft yk</i> <i>Jh, 1-vlj-j?lq</i>	मुख्य अभियंता	07146	278422			सतपुड़ा ताप विद्युत गृह, म. प्र.पा.ज.कं.लि. सारनी
(C) <i>mefj; k ft yk</i> <i>Jh i hdsxlgjs</i>	मुख्य अभियंता	07655	262219			संजयगांधी ताप विद्युत गृह, म.प्र.पा.ज.कं.लि. बिरसिंहपुर
(D) <i>vuvig ft yk</i> <i>Jh ih ds Jhokro</i>	मुख्य अभियंता	07659	263285			अमरकंटक ताप विद्युत गृह, म.प्र.पा.ज.कं.लि. चचाई
(E) <i>jlok ft yk</i> <i>Jh Midsfe Jk</i>	अति. मुख्य अभियंता	07660	260726			टोंस जलविद्युत गृह, म.प्र. पा.ज.कं.लि. सिरमौर
<i>Jh Mids f' los</i>	अधीक्षण अभियंता	07660	226500			बाणसागर-2 जलविद्युत परियोजना, सिलपरा
(F) <i>'lgMy ft yk</i> <i>Jh, u ds mlk; k</i>	कार्यपालन अभियंता	07650	268581			बाणसागर-4 झिन्ना
(G) <i>eml kf ft yk</i> <i>Jh ch, y-uohy</i>	अति. अधीक्षण अभियंता	07427	237117			गांधीसागर जल विद्युत गृह, गांधीसागर
(H) <i>xmk ft yk</i> <i>Jh lQju dt jv</i>	अति. अधीक्षण अभियंता	07547	253152			राजघाट जल विद्युत गृह, चंदेरी
(I) <i>f'loigh ft yk</i> <i>Jh, 1-, y-£khh</i>	अधीक्षण अभियंता	07492	225543			मड़ीखेड़ा जल विद्युत गृह, शिवपुरी
(J) <i>ukxiq ft yk</i> <i>Jh, 1-t hxMelj</i>	अधीक्षण अभियंता	07114	245161			पेंच जल विद्युत गृह, तोतलाडोह

Directory of Officers

10.1 Information district wise in following format:

Sr. No.	Name	Designation	STD. Code	Ph. No.		Fax	E mail	Address
				Office	Home			
	(A)JABALPUR DISTRICT							
	Sh.R.B.Agrawal	CMD, MPPGCL	0761	2666150				Shakti Bhawan, Rampur, Jabalpur
	Sh.Kamlesh Tripathi	Additional Secretary, MPPGCL	0761	2665133				Block No. 6, Shakti Bhawan, Rampur, Jabalpur.
	Sh.Y.K.Rastogi	O)SD (PRG)	0761	2702510				Rampur, Jabalpur
	Sh.R.K.Saxena	Ex. Director (O&M: Gen.),	0761	2661589				Block No. 6, Shakti Bhawan, Rampur, Jabalpur.
	Sh.R.K.Saxena	Ex. Director (O&M: Hydel),	0761	2664746				Shed No. 7, Rampur, Jabalpur.
	Sh.P.S. Sikarwar	Additional Chief Engineer (Hydel: Project),	0761	2664976				Block No. 8, Shakti Bhawan, Rampur, Jabalpur.
	Sh. .R.K.Saxena	Ex. Director (P & R),	0761	2663064				Shed No. 10, MPPGCL, Rampur, Jabalpur
	Sh.J.S.Grover	Chief Engineer (Thermal Design),	0761	2660063				Block No. 9, Shakti Bhawan, Rampur, Jabalpur.
	Sh.J.S.Grover	Chief Engineer (Hydel Design),	0761	2702673				Block No. 8, Shakti Bhawan, Rampur, Jabalpur
	Sh.A..K.Mittal	Chief Engineer (Gen: Purchase),	0761	2664750				Shed No.15, MPPGCL, Rampur, Jabalpur.
	Sh.A.K.Khare	Addl.Chief Engineer (Gen: Store),	0761	2661261				Rampur, Jabalpur
	Sh. S.P.Soni	Superintending Engineer (CP),	0761	2660730				Shakti Bhawan, Rampur Jabalpur
	Sh.R.B.Raghuwanshi	Executive Director (Civil) P&D: Project,	0761	2664250				Block No. 1, Shakti Bhawan, Rampur Jabalpur
	Sh.A.M.Sajnani	Director (Finance & Accounts	0761	2666805				Block No.9, Shakti Bhawan, Rampur, Jabalpur
	Sh.Shrikant Verma	Superintending Engineer	0761	2880268				Rani Awanti Bai Sagar Hydel Power Station, Bargi.
	Smt.Neelam Thube	Senior Accounts Officer	0761	2702634				Rampur, Jabalpur.

(B) BETUL DISTRICT							
Sh.S.R. Raghu	Chief Engineer	07146	278422				Satpura Thermal Power Station, MPPGCL, Sarni
(C) UMARIA DISTRICT							
Sh.P.K.Gore	Chief Engineer,	07655	262219				Sanjay Gandhi Thermal Power Station, MPPGCL, Birsinghpur.
(D) ANUPPUR DISTRICT							
Sh.P.K. Shrivastva	Chief Engineer,	07659	263285				Amarkantak Thermal Power Station, MPPGCL, Chachai.
(E) REWA DISTRICT							
Sh.D.K..Mishra	Addl.Chief Engineer,	07660	260726				Tons Hydel Power Station, SIRMOUR
Sh. .D.K..Shive	Superintending Engineer	07660	226500				Bansagar -II Hydel Power Station, SILPARA
F)SHAH DOL DISTRICT							
Sh.N.K.Upadhyay	Executive Engineer	07650	268581				Bansagar -III Hydel Power Station, DEOLOND
(G) MANDSAUR DISTRICT							
Sh.B.L.Newal	Superintending Engineer,	07427	237117				Gandhisagar Hydel Power Station, GANDHISAGAR
(H) GUNA DISTRICT							
Sh.Phiran Kujur	A. Superintending Engineer	07547	253152				Rajghat Hydel Power Station, CHANDERI
(I) SHIVPURI DISTRICT							
Sh.S.L.Khatri	Superintending Engineer,	07492	225543				Madhikheda Hydel Power Station, SHIVPURI
(J) NAGPUR DISTRICT							
Sh.S.G.Gadkar	Superintending Engineer	07114	245161				Pench Hydel Power Station, TOTLADOH

*v/; k & 11 1/2 % 10 1/2
i R, sl vt/ldljh vls depljh }ljk i nr ekl d ikj Jfed vls ml ds
fu/ld. k dh i/nfr*

**Chapter -11 (Manual - 10)
The Monthly Remuneration Received By Each of its Officers and
Employees, Including the System of Compensation as
Provided in Regulations**

क्रमांक	पदनाम	वेतनमान
11.1	जानकारी निम्न प्रारूप में प्रस्तुत है	
1	कार्यपालक निदेशक एवं अन्य समकक्ष पद	17150-450(2)-18050-550(8)-22450-600(4)-24850
2	मुख्य अभियंता एवं अन्य समकक्ष पद	16250-450(4)-18050-550(8) - 22450-600(3)24250
3	अतिरिक्त मुख्य अभियंता, अतिरिक्त प्रमुख, मुख्य चिकित्सा अधिकारी एवं अन्य समकक्ष पद	14450-450(8)18050-55098)-22450-600(1)-23050
4	अधीक्षण अभियंता, संयुक्त सचिव, मुख्य रसायनज्ञ, सहायक प्रमुख एवं अन्य समकक्ष पद	12200-450(13)-18050-550(7)-21900
5	कार्यपालन अभियंता, वरिष्ठ प्रशासनिक अधिकारी, उप सचिव, वरिष्ठ चिकित्साधिकारी, वरिष्ठ रसायनज्ञ, पद्धति विप्लेषक एवं अन्य समकक्ष पद	10850-450(16)-18050-550(1)-18600
6	सहायक अभियंता, पिफ्ट केमिस्ट, कल्याण अधिकारी, प्रोग्रामर, लेखाधिकारी, प्रशासनिक अधिकारी, चिकित्सा अधिकारी एवं अन्य समकक्ष पद	8000-300(8)-10400-450(11)-15350
7	सुपरवाइजर ग्रेड-1 (प्लांट/सिविल/लाईन), प्रमुख मानचित्रकार, सब स्टेपन सुपरवाइजर(टेस्टिंग) एवं अन्य समकक्ष पद अनुभाग अधिकारी, स्टॉक वेरीफायर, निज सहायक, ग्रंथपाल, स्टोर कीपर श्रेणी-1, पंच रूम सुपरवाइजर, ऑपरेशन सुपरवाइजर, सहायक सांख्यिकीकार (जंजपेजपबपद), असिस्टेंट कोडफायर, गोपनीय सहायक एवं अन्य समकक्ष पद	5900-200(4)-6700-250(4)-7700-300((9)-10400-450(5)-12650
8	कनिष्ठ अभियंता, सुपरवाइजर ग्रेड-11 (प्लांट/लाईन), वरिष्ठ मानचित्रकार, टेस्टिंग सुपरवाइजर ग्रेड-1, ड्रिलिंग फोरमेन ग्रेड-1(सिविल), टेस्टिंग सुपरवाइजर ग्रेड-1(कम्युनिकेशन), असिस्टेंट फायर अधिकारी एवं अन्य समकक्ष पद सतर्कता निरीक्षक, कार्टोग्राफर एवं अन्य समकक्ष पद	5300-200(7)-6700-250(4)-7700-300(9)-10400-450(3)-11750
9	सुपरवाइजर ग्रेड-111(प्लांट/लाईन), मानचित्रकार, एस्टीमेटर, वरिष्ठ मानचित्रकार, ड्रिलर, क्रेन ऑपरेटर, वरिष्ठ मानचित्रकार(आर्क.), हॉर्टीकल्चरल सुपरवाइजर, फीजियोथेरेपिस्ट, फोरमेन ग्रेड-11(सिविल), व्हीकल फोरमेन, स्थायी पथ निरीक्षक (पी.डब्ल्यू.आई.) एवं अन्य समकक्ष पद कार्यालय सहायक श्रेणी-एक, स्टोर कीपर ग्रेड-11, हिन्दी अनुवादक, वरिष्ठ पीछलेखक, सुरक्षा निरीक्षक, कंसोल ऑपरेटर, की पंच ऑपरेटर (मसण ठतण), सहायक कल्याण अधिकारी, प्रचार सहायक, नर्सिंग सिस्टर, केयरटेकर (ऑफिस सुपरवाइजर सिल. ग्रेड) एवं अन्य समकक्ष पद	5100-200(8)-6700-250(4)-7700-300(9)-10400-450(1)-10850
10	सहायक श्रेणी-1(प्लांट/लाईन/सिविल), टी.ए.ग्रेड-1, सहायक मानचित्रकार, मॉडलर, सहायक ड्रिलर, रिगर, रेडियोग्राफर, लेब टेक्नीशियन, टेलीफोन सुपरवाइजर, सुरक्षा उप निरीक्षक, टाईम कीपर (कार्यपाला), उद्यान सहायक, ट्रेलर ड्राइवर एवं अन्य समकक्ष पद कार्यालय सहायक श्रेणी-दो, स्टाफ नर्स, सेनिटरी इंस्पेक्टर, कनिष्ठ पीछलेखक, की पंच ऑपरेटर, प्रूफ रीडर, कंपाउण्डर एवं अन्य समकक्ष पद	4000-100(7)-4700-200(10)-6700-250(4)-7700-300(2)-8300
11	सहायक श्रेणी-11 (प्लांट/लाईन/सिविल), टी.ए.ग्रेड-11, मोटर ड्राइवर, टेलीफोन लाईनमेन सह मैकेनिक, रेखण कार्यालय सहायक श्रेणी-1 (सिविल/इलेक्ट्रिकल), आर्ट.ग्रेड-11, मैन्स असिस्टेंट, वेक्सीनेटर एवं अन्य समकक्ष पद कार्यालय सहायक श्रेणी-111, मिडवाईफ, मेल नर्स, ड्रेसर, डार्क रूम अटेंडेंट, ईसीजी टेक्नीशियन, स्टेनो टाईपिस्ट, टेलीफोन ऑपरेटर, टेलीफोन अटेंडेंट, केयरटेकर कम खानसामा, टेलेक्स ऑपरेटर, टेलीप्रिंटर ऑपरेटर, वायरलेस ऑपरेटर, गार्ड एवं अन्य समकक्ष पद	3500-100(12)-4700-200(10)-6700-250(2)-7200
12	अटेंडेंट ग्रेड-1 (प्लांट/लाईन/सिविल/स्टोर), रेखण कार्यालय सहायक श्रेणी-11, टेलीफोन अटेंडेंट एवं अन्य समकक्ष पद हैड सुरक्षा सैनिक, स्टोर्स असिस्टेंट, मीटर रीडर एवं अन्य समकक्ष पद	3350-75(2)-3500-100(12)-4700-200(9)-6500
13	अटेंडेंट ग्रेड-11 (प्लांट/लाईन/सिविल/स्टोर) एवं अन्य समकक्ष पद दफ्तरी, बिल वितरक, सहायक ड्रेसर, जमादार, सुरक्षा सैनिक(सिल. ग्रेड), कोरियर एवं अन्य समकक्ष पद	3275-7593)-3500-100(12)-4700-200(6)-5900
14	अटेंडेंट ग्रेड-111 (प्लांट/लाईन/सिविल/स्टोर), लेब बॉय एवं अन्य समकक्ष पद भृत्य, वार्ड बॉय, लेडी अटेंडेंट, वार्ड आया, कुक, स्वीपर, फर्गश, सुरक्षा सैनिक, गार्डनर, क्लीनर, धोबी, खानसामा एवं अन्य समकक्ष पद	3200-75(4)-3500-100(12)-4700-200(4)-5500

मूल वेतन तथा अतिरिक्त वेतन पर सभी कर्मचारी महंगाई भत्ता, अंतरित राहत, आवास किराया भत्ता, शहर प्रतिपूरक भत्ता, वाहन भत्ता प्राप्त कर रहे हैं ।

सभी श्रेणी-एक एवं दो अधिकारी क्षतिपूरक भत्ता प्राप्त कर रहे हैं ।

11.1 Information is given in following format

Sr. No.	Name of post	Pay Scale	Compensation / Compensatory allowance	The procedure to determine the remuneration as given in the regulation
1.	Executive Director and other equivalent posts	17150-450(2)-18050-550(8)-22450-600(4)-24850		
2.	Chief Engineer and other equivalent posts	16250-450(4)-18050-550(8) - 22450-600(3)24250		
3.	Additional Chief Engineer, Addl. Chief ,Chief Medical officer and other equivalent posts	14450-450(8)18050-550(98)-22450-600(1)-23050		
4.	Superintending Engineer, Joint Secretary, Chief Chemist, Asstt. Chief and other equivalent	12200-450(13)-18050-550(7)-21900		
5.	Executive Engineer, Sr. Ad.O.,Deputy Secretary,Sr.Medical officer,Sr.Chemist,System Analyst and other equivalent posts	10850-450(16)-18050-550(1)18600		
6.	Asstt.Engineer, Shift Chemist, Welfare Officer, Programmer, Account Officer, Administrative Officer, Medical Officer and other equivalent	8000-300(8)-10400-450(11)-15350		
7.	Supervisor Gr.I, (Plant/Civil/Line), Head Draftsman, Sub Station Supervisor (Testing) and other equivalent posts. Section Officer, Stock Verifier, Personal Asstt., Librarian, Store Keeper Gr.I, Punch Room Supervisor, Operation Supervisor,	5900-200(4)-6700-250(4)-7700-300(9)-10400-450(5)-12650		
8.	Junior Engineer, Supervisor Gr.II (Plant/Line), Sr. Drafts- man, Testing Supervisor Gr.I , Drilling Foreman Gr.I (Civil),Testing Supervisor Gr.I(Communication), Asstt. Fire Officer and other equivalent posts. Vigilence Inspector, Cartographer and other	5300-200(7)-6700-250(4)-7700-300(9)-10400-450(3)-11750		
9.	Supervisor Gr.III, (Plant/Line), Draftsman, Estimator, Sr. Draftsman, Driller, Crane Operator, Sr. Draftsman(Arch.), Horticultural Supervisor, Physiotherapist, Foreman Gr.II (Civil), Vehicle Foreman Permanent Ways Inspector and other equivalent posts. O.A.Gr.I, Store Keeper Gr.II, Hindi Translator, Sr. Stenographer, Security Inspector, Console Operator, Key Punch Operator (Sel.Gr.), Asstt.Welfare Officer, Publicity Asstt., Nursing Sister, Caretaker (Office supervisor Sel.Gr.) and other equivalent posts.	5100-200(8)-6700-250(4)-7700-300(9)-10400-450(1)-10850		

10.	Asstt.Gr.I (Plant/Civil/Line), T.A.Gr.I, Asstt. Draftsman, Modeller, Asstt. Driller, Radiographer, Lab. Technician, Telephone Supervisor, Security Sub Inspector, Time Keeper (Workshop), Horticultural Asstt., Trailer Driver and other equivalent posts. O.A.Gr.II, Staff Nurse, Sanitary Inspector, Junior Steno, Key Punch Operator, Proof Reader, Compounder and other equivalent posts.	4000-100(7)-4700-200(10)-6700-250(4)-7700-300(2)-8300		
11.	Asstt.Gr.II (Plant/Civil/Line), T.A.Gr.II, Motor Driver, Telephone Lineman cum mechanic, DOA Gr.I(Civil / Electrical) , Art. Gr. II, Mains Asstt. Vaccinator and other equivalent posts. O.A.Gr.III, Midwife, Male Nurse, Dresser, Dark Room Attdt., ECG Technician, Steno Typist, Telephone Operator, Telephone attdt., Caretaker-cum-khansama, Telex Operator, Teleprinter Operator, Wireless Operator, Guide and other equivalent posts.	3500-100(12)-4700-200(10)-6700-250(2)-7200		
12.	Attdt..Gr.I (Plant/Civil/Line/store), DOA Gr.II , Telephone Attdt. and other equivalent posts. Head Security Guard, Stores Asstt., Meter Reader and other equivalent posts	3350-75(2)-3500-100(12)-4700-200(9)-6500		
13.	Attdt.Gr.II (Plant/Civil/Line/store), and other equivalent posts. Daftari, Bill Distributor, Asstt. Dresser, Jamadar, Security Guard (Sl. Grade), Courier and other equivalent posts.	3275-7593)-3500-100(12)-4700-200(6)-5900		
14.	Attdt..Gr.II (Plant/Civil/Line/store), Lab. Boy, and other equivalent posts. Peon, Ward Boy, Lady Attdt., Ward Ayah, Cook, Sweeper, Farrash, Security Guard , Gardener, Cleaner, Dhobi, Khansama and other equivalent posts.	3200-75(4)-3500-100(12)-4700-200(4)-5500		

On the Basic pay and additional pay all employees are getting dearness allowance, interim relief, HRA, CCA, conveyance allowance..

All Class I & II officers are getting compensatory allowance.

v/; k & 12 ½ & 11½
i R, sl vfk dj. k dks vko Vr ct V
¼ Hh ; kt ukv Q ; i Lrk or Flk /ku forj. k dh l puk ½

Chapter -12 (Manual - 11)

The Budget Allocated to each Agency

**(Particulars of all plans, proposed expenditures and reports on
disbursement made)**

12.1 सभी योजनाओं, व्यय प्रस्तावों तथा धन वितरण के बजट की सूचना,

For Public Authorities responsible for developmental, construction, technical works

12.1 Information about the details of the budget for different activities under different schemes:

ANNEXURE – IV					
ABSTRACT OF CAPITAL RECEIPTS AND EXPENDITURE (MPPGCL)					
(Rs.inLac)					
S. No.	DETAILS	2006-07 (Actual)	07-08 (RE)	08-09 (BE)	Remarks
RECEIPTS	NET INTERNAL RESOURCES				
	BORROWINGS	16302	8350	31159	
	1 Loan from PFC for 500 MW # 5	15242	27981	31593	
	2 Loan from PFC for 210 MW # 5	0.00	8356	37845	
	3 Loan from PFC for Proposed Malwa TPS (2 X 500 MW)	0.00	0.00	36500	
	4 Loan from PFC for Proposed STP TPS (2 X 250 MW)	49790	33694	182124	
	TOTAL BORROWINGS	31544	44687	137097	
	EQUITY & GRANTS				
	1 Equity for 500 MW # 5	27000.00	2077.00	1.00	
	2 Equity for 210 MW # 5	9522.00	5867.00	40.00	
	3 Equity for Proposed Malwa TPS (2 X 500 MW)	4000.00	9519.00	9461.00	
	4 Loan from PFC for Proposed STP TPS (2 X 250 MW)	600.00	15000.00	5500.00	
	5 Others	7.12	7.17	1.63	
	TOTAL EQUITY & GRANTS	41129.12	32470.17	15003.63	
Receipts for Deposit Works					
TOTAL AVAILABILITY (A)	72673.12	77157.17	152100.63		
CAPITAL EXPENDITURE	Generation				
	C.E.(Hydel Project)-E&M Works				
	1 Tons Bansagar HEP II & III (E&M) HYDEL PROJECT	45.00		110.00	
	2 Tons HEP IV (E&M) HYDEL PROJECT	389.00	315.00	50.00	
	3 Marhikheda HEP 2X 20 MW (E&M) HYDEL PROJECT	61.00	260.00	125.00	
	4 Marhikheda HEP 1X 20 MW (E&M) HYDEL PROJECT	48.00			
	5 Rajghat HEP(E&M) HYDEL PROJECT		7.00	2.00	
	Total Generation	543.00	582.00	1139.00	
	C.E.(P&R) JABALPUR				
	6 Amarkantak TPS PH-II	0.00	0.00	0.00	
	7 Satpura TPS	0.00	0.00	0.00	
	8 New schemes approved by BoD for Power station	0.00	0.00	100.00	
	9 SATPURA TPS/SGTPS (NEW SCHEMES)	0.00	0.00	0.00	
	Total Generation	0.00	0.00	100.00	
S.E.(S&I) JABALPUR					
10 S&I Works for the proposed HEP/TPS/SHP	2.48	0.85	7.65		
11 Balance Payment for Construction of MHP's	0.00	0.00	0.00		
Total Generation	2.48	0.85	7.65		
S.E.(S&I) BHOPAL					
12 S&I Works for the proposed HEP/TPS/SHP	65.35	1.38	58.65		
13 Chambal MHP-SE S&I Bhopal	0.00	0.00	0.00		
Total Generation	65.35	1.38	58.65		
Marhikheda HEP					
14 Marhikheda HEP	386.41	118.28	47.00		

	ADDL. C.E. (TONS) SIRMOUR	386.41	118.28	47.00	
16	Tons HEP –IV & ALLIED WORKS	404.07	181.01	160.00	
	Total Generation	404.07	181.01	160.00	
	E.D.(PRG) MPPGCL, JABALPUR				
17	500 MW SGTPS Exten. unit # 5	39300.00	22900.00	42660.00	
18	210 MW ATPS Exten. Chachai Extn. # 5	22633.00	33848.00	34057.00	
19	2X500 MW MTPP Khandwa	4000.00	19467.00	47306.00	
20	2X250 MW STPS Sarni	600.00	15000.00	42000.00	
21	Completed Project				
22	2X210 MW SGTPS unit No. 3 & 4 Birsinghpur	12.00	58.00	405.00	
23	2X210 MW SGTPS unit No. 1 & 2 Birsinghpur	10.00	1010.00	982.00	
	New Projects (ATPS/SGTPS/BANSAGAR Projects)	0.00	0.00	100.00	
	Total Generation	66555.00	92283.00	167510.00	
	Total Expenditure (B)	67552.24	92985.51	169022.30	
	Others				
1	Capital Works HO	0.00	0.00	0.00	
2	Vehicles purchases HO	0.00	0.00	0.00	
3	Office Equipments HO	0.00	0.00	0.00	
	TOTAL EXPENDITURE	0.00	0.00	0.00	
DEFICIT FOR WHICH ADDITIONAL FUNDS REQUIRED (A – B)		-5120.88	15828.34	16921.67	OK

ANNEXURE - II						
ABSTRACT OF REVENUE RECEIPTS AND EXPENDITURE						
(MPPGCL)						
(Rs.in Lac)						
S.No.		DETAILS	2006-07 (Actual)	07-08 (R.E.)	08-09 (B.E.)	Remark
1	Physical Data	Energy Input MU				
2		Units Sold				
3		T&D Losses % (1/2*100 %)				
A.	RECEIPTS					
1	Board's Collection	Revenue from sale of energy (Tentative)	237655.45	229292.38	240000	
2		Receipts from Recovery of Arrears LT	0.00	0.00	0.00	
3		Receipts from Recovery of Arrears HT	0.00	0.00	0.00	
4		Miscellaneous Receipts	314.72	451.93	558.73	(Must tally with Annexure-VII)
5		Collection of ED/Cess (Distribution)	0.00	0.00	0.00	
6		Collection of ED/Cess (Captive Generation)	0.00	0.00	0.00	
7		OTHER INCOME				
8		Total Board's Collection	237970.17	229744.31	240558.73	
9	Funds from State Government	Tariff Subsidy	0.00	0.00	0.00	
10		Samadhan Yojana Claims	0.00	0.00	0.00	
11		Subsidy for Powerloom consumers (claims from Gramodyog Deptt)	0.00	0.00	0.00	
12		Subsidy for Additional Power Purchase	0.00	0.00	0.00	
13		Tariff Subsidy Claims as per MPERC order dtd 24.02.03	0.00	0.00	0.00	
14		Claims for Free Supply of Elec. Agriculture (SC/ST)	0.00	0.00	0.00	
15		Claims for Free Supply of Elec. SLP (SC/ST) BPL	0.00	0.00	0.00	
16		Claims for Free Supply of Elec. Agriculture (Other than SC/ST) Board order dtd 6.10.03	0.00	0.00	0.00	
17		Claims for Free Supply of Elec. SLP BPL (Other than SC/ST) Board Order Dt 6.10.03	0.00	0.00	0.00	
18		Total Expected Funds from State Government	0.00	0.00	0.00	
19	Receipts – Total		237970.17	229744.31	240558.73	
B.	EXPENDITURE IN RS. LAKHS					
1		Fuel (Coal+oil)	143504	162574	203255	Annexure-VIII
2		Power Purchase	0.00	0.00	0.00	
3		Repair & Maint. Expenses (Thermal+Hydel)	21807	27483	35362	Annexure-X
4		Establishment Expenses	18127	20616	22769	Annexure-XI
5		Administrative Expenses	1804	2277	2506	Annexure-XII
6		Cess on Auxiliaries Consumption	1389	1368	1763	@ 10 ppu on Aux Consumption
7		Water charges (Thermal+Hydel)	3216	3034	2978	
8		Misc. Expenditure	0.00	0.00	0.00	
9		Depreciation	0.00	0.00	0.00	
10		ED Cess Payment to GoMP (Distribution+Captive)	0.00	0.00	0.00	

11	Expenditure – Total	189845.99	217352.24	268632.89	
C.	Operating Income (A-B)	48124.18	12392.07	-28074.16	
D.	Interest				
	(a) To Financial Institutions	0.00	0.00	0.00	
	(b) To State Govt.	0.00	0.00	0.00	
	Cash Interest - Total (a+b)	0.00	0.00	0.00	
E.	Surplus/Deficit (C-D)	48124.18	12392.07	-28074.16	

*v/; k & 13 %sdy&12½
vuqku @ jkt; 1 gk rk dk Zlzk dsfdz kb; u dh jlr*

**Chapter -13 (Manual - 12)
The Manner of Execution of Subsidy Programmes**

13.1	<p>निम्न प्रारूप पर जानकारी</p> <p>यह कार्यालय सहायिकी कार्यक्रम एवं इसके फायदाग्राहियों से संबंधित कार्य नहीं देखता है । इस संबंध में जानकारी निरंक मानी जाये ।</p>
------	--

13.1	<p>Information as per the format:</p> <p>This office is not dealing any beneficiaries programmes. Information under this head be treated as NIL.</p>
------	--

*v/; k & 14 %&13½
fj; k rki vuuki = larFlk i h/kdjk ds i h/drkl ds l wak esfooj. k*

**Chapter -14 (Manual -13)
Particulars of Recipients of Concessions, permits or
authorization granted by it**

14.1	<p>निम्न प्रारूप पर जानकारी</p> <p>यह कार्यालय अनुदत्त रियायतों संबंधित कार्य नहीं देखता है । इस संबंध में जानकारी निरंक मानी जाये ।</p>
------	--

14.1	<p>Information as per the format</p> <p>This office is not dealing any beneficiaries and concession programmes. Information under this head be treated as NIL.</p>
------	--

v/; k & 15 %e; qy&14½
dR; k ds fuožu ds fy, LFkfr ekud @ fu; e

Chapter - 15 (Manual - 14)

Norms set by it for the discharge of its functions

15.1	<p>लोक प्राधिकरण द्वारा अपने विभिन्न क्रियाकलापों / कार्यक्रमों के संपादन हेतु प्रयोग किये जाने मानक / नियम</p> <p>म0प्र0 विद्युत नियामक अग्रयोग द्वारा निर्धारित नियमों के अनुसार।</p>
------	---

15.1	<p>The Norms/ Standards set by the department for execution of various activities/ programmes</p> <p>As per regulations prescribed by M.P. Electricity Regulatory Commission.</p>
------	---

v/; k & 16 1/2 & 15 1/2
by David : Ik es mi y Ck l p u k a

Chapter -16 (Manual -15)

Information available in an electronic form

16.1	<p>विभिन्न कार्यक्रमों से संबंधित इलेक्ट्रॉनिक फॉर्मेट में जानकारी</p> <p><i>t kudljh / म0प्र0 पावर t ujsVx .कं. लिमि. dsor / kb// www.mppgenco.nic.in ij mi yUk gSA</i></p>
------	--

16.1	<p>The details of the information related to the various schemes, which are available in the electronic format.</p> <p>Information is available on MPPGCL's web site www.mppgenco.nic.in</p>
------	---

*v/; k & 17 1/2 & 16 1/2
I puk i Hr djus dsfy, ukxfjdk dks mi yCk I qo/kvkd k
fooj.k*

**Chapter -17 (Manual -16)
Particulars of the facilities available to citizens for obtaining
information**

17.1	<p>सूचनाओ को जनता तक पहुंचाने के लिये विभाग / संगठन द्वारा की गयी व्यवस्था का विवरण हस्तपुस्तिका में उपलब्ध जानकारी के अतिरिक्त सूचना प्राप्त करने की विधि एवं शुल्क ।</p> <p><i>oldNr 1 puk @ t kudgh / 1 puk vf/kdj vf/Mu; e 2005 ds i k/Mu ds vlxz mi yCk djkbZt k; s/h</i></p>
------	--

17.1	<p>Means, methods or facilitation available to the public which are adopted by the department for dissemination of information.</p> <p>Information shall be provided as and when demanded as per provisions of “ Right to Information Act 2005 ”.</p>
------	---

v/; k & 18 1/2 & 17 1/2
vU; mi; lsh t kudlfj; ka

Chapter -18 (Manual -17)
Other Useful Information

18.8	लोक प्राधिकरण द्वारा नागरिकों को दी जाने वाली अन्य सेवाओं का विवरण इस संबंध में जानकारी निरंक मानी जाये ।
18.8	Details of any other public services provided by the Public Authority Information under this head be treated as NIL.